

Joie™

体重15～36kg
(目安として3歳～12歳頃)

ハイバックブースタートリロエコ 取扱説明書

保護者の方は本説明書をよく読み、
お子様の快適な乗り心地と
最大限の安全を確保できるように
各手順に従ってご使用下さい。
取扱説明書を読んだ後は大切に
保管して下さい。

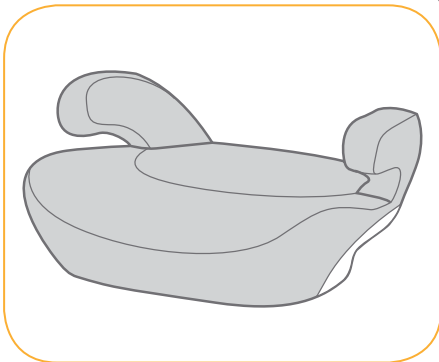
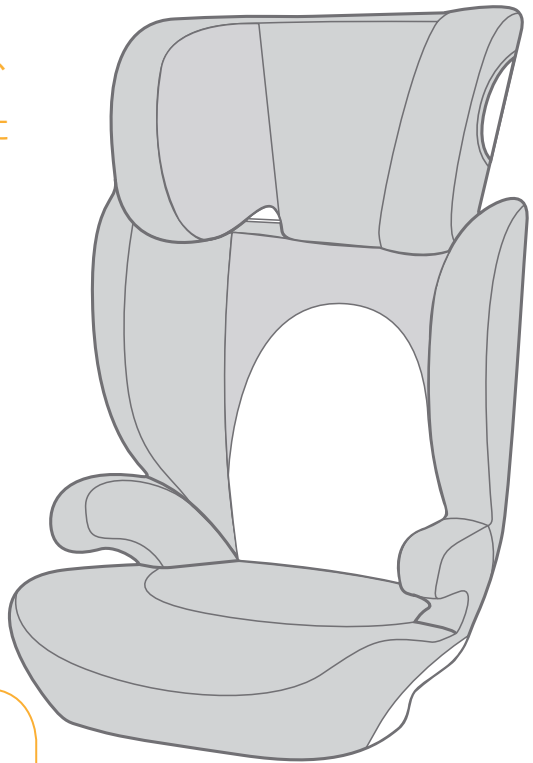

Joieへようこそ

この度は、Joie製品をお買い上げ頂き誠にありがとうございます。
お子様とのお出かけのお手伝いをさせて頂くことができとてもうれしく思っています。

Joieのハイバックブースタートリロは高品質な安全が証明されている2、3用のブースターです。

本製品は、体重15～36kg(目安として3歳～12歳)までのお子様用です。
本取扱説明書をよく読み、お子様の快適なドライブと最大の安全を確保できるよう各手順に従って下さい。

ご確認ください

このブースターはECE規格NO.16もしくはそれに準ずる規格に準拠した大人用巻き取り式3点シートベルトを利用して取付けることができます。

ブースター

！重要：本取扱説明書をよく読んで下さい。読んだ後は大事に保管して下さい。

取扱説明書は、下図のようにブースター下部の収納部分に収納して下さい。

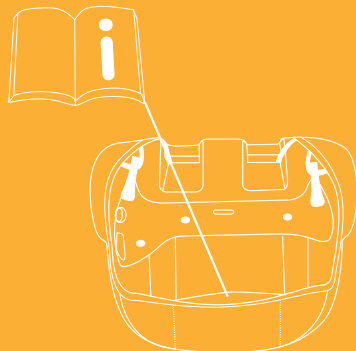

使用部品

組立てる前に全ての部品がそろっているかどうか確認して下さい。

- 1 : ヘッドサポート
- 2 : 背もたれ
- 3 : 肘掛け
- 4 : ベース

- 5 : 調節レバー
- 6 : 肩ベルトガイド
- 7 : ベルトクリップ

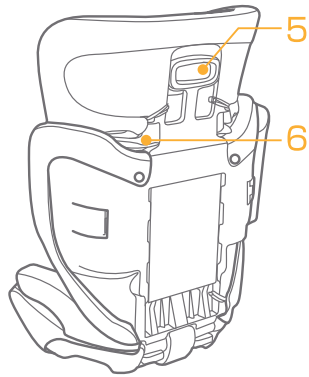
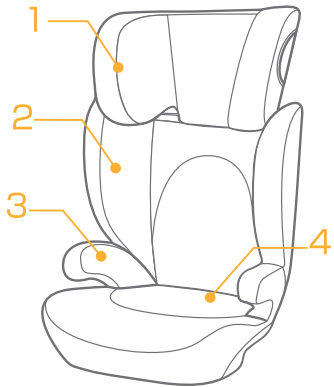

ヘッドサポートの組立方法

1

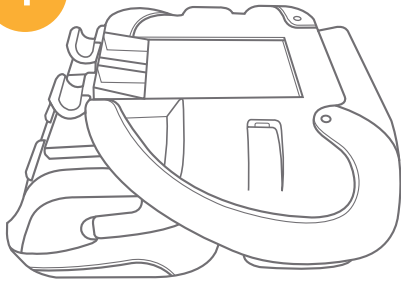

背もたれ・ベース・ヘッドサポート

2

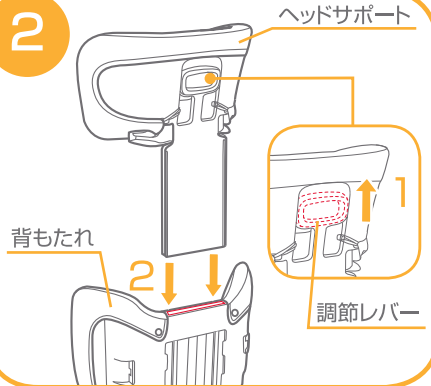

背もたれの組立方法

3

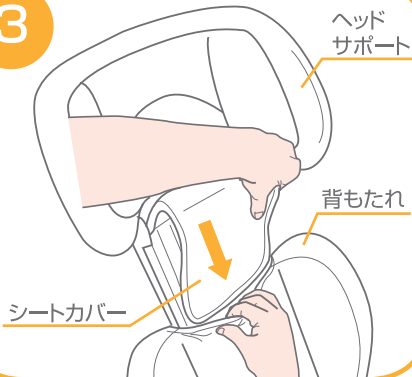

4

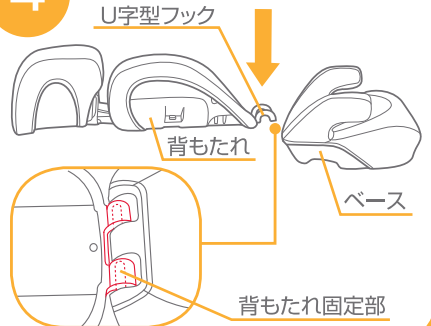

5

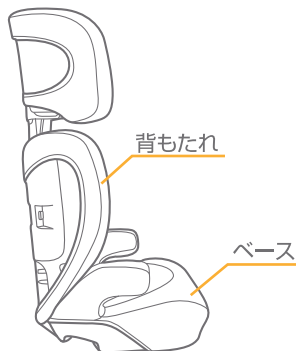

ヘッドサポートの高さ調節方法

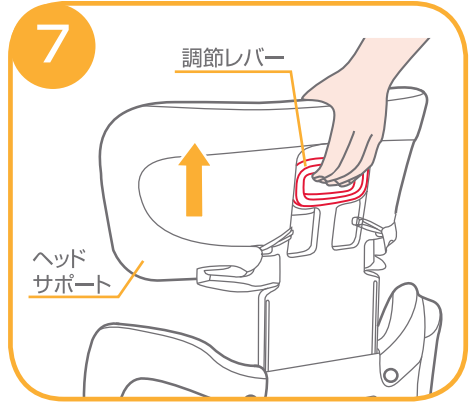

車両のシートベルトの注意

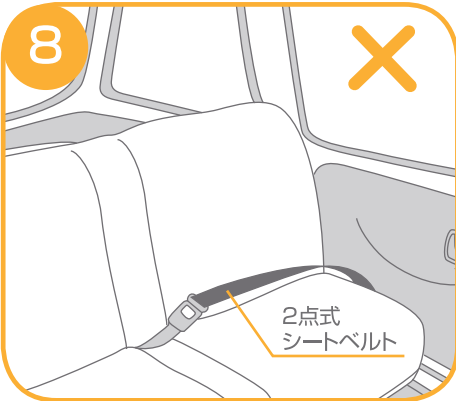

車両の座席の注意

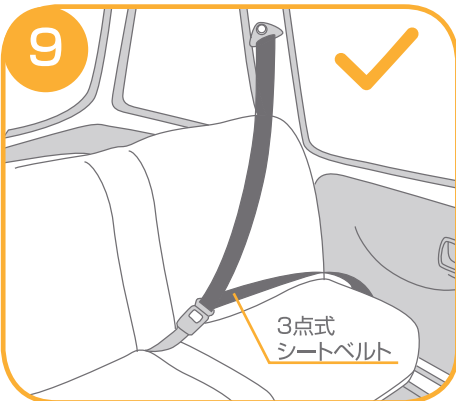
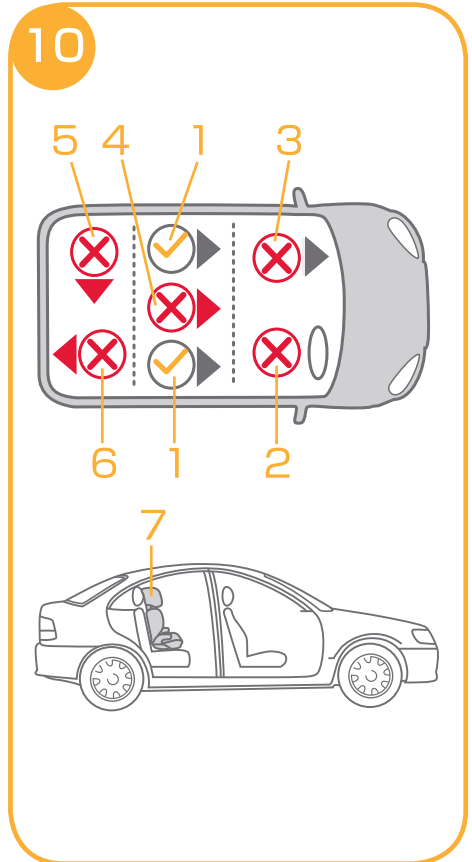

背もたれ付ブースターの取付方法

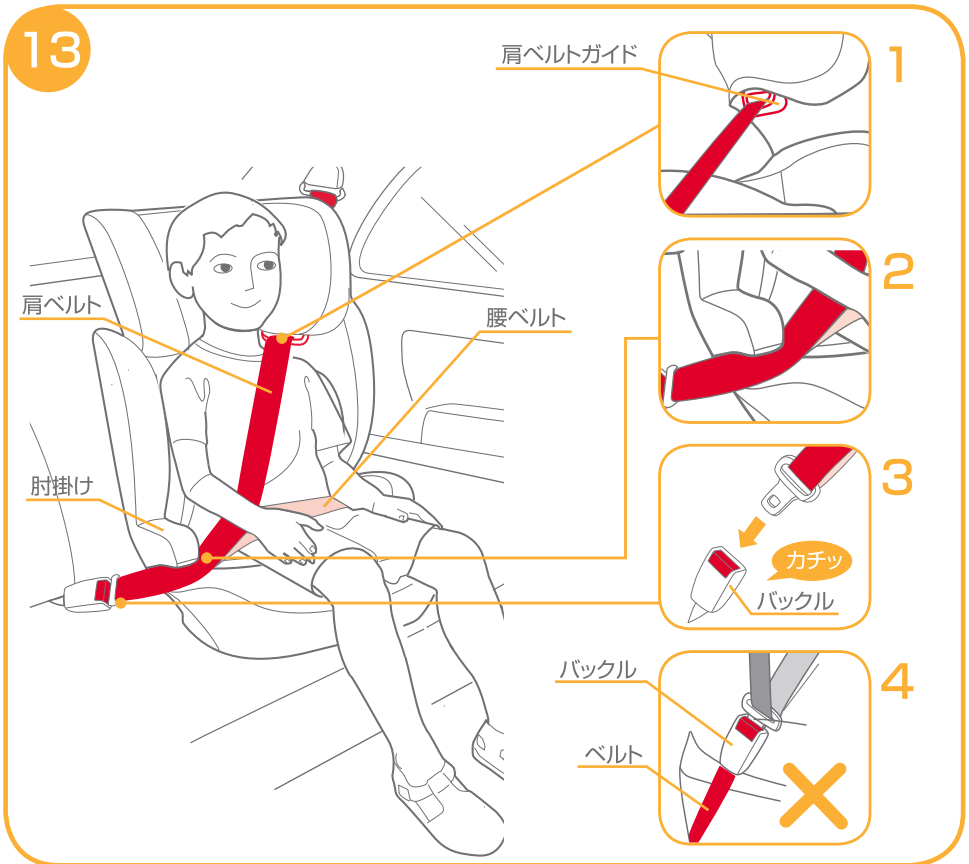



ベースのみの取付方法

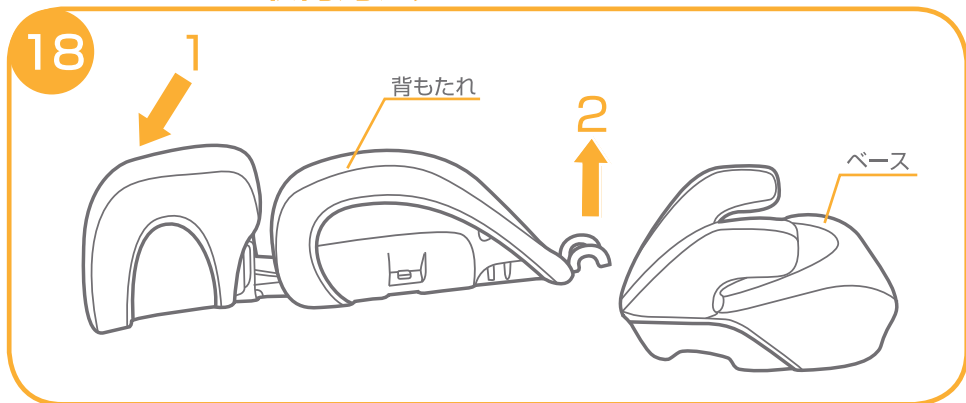

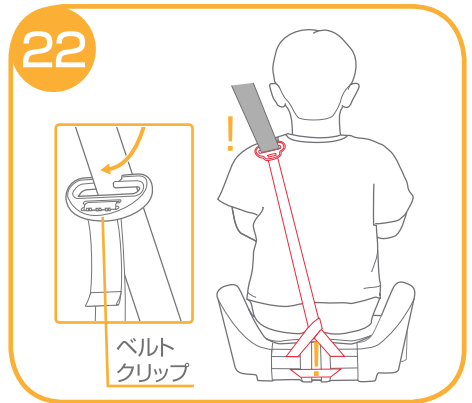
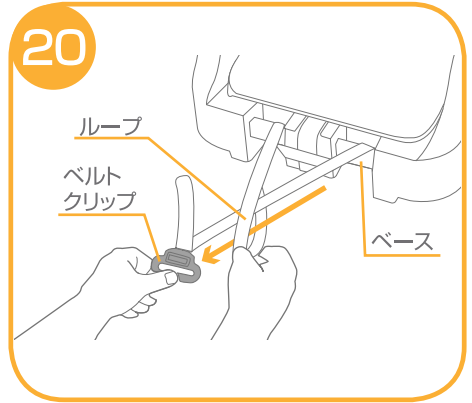
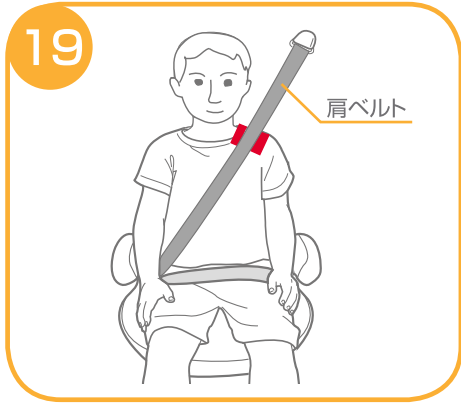

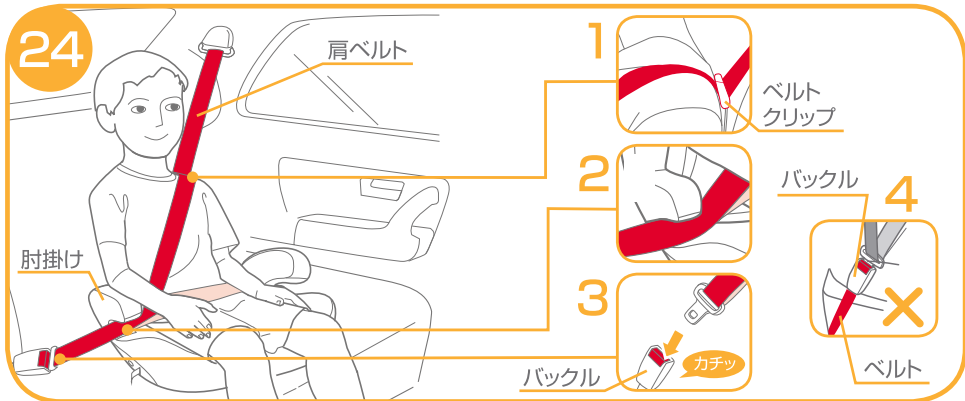

シートカバーの取外し方法

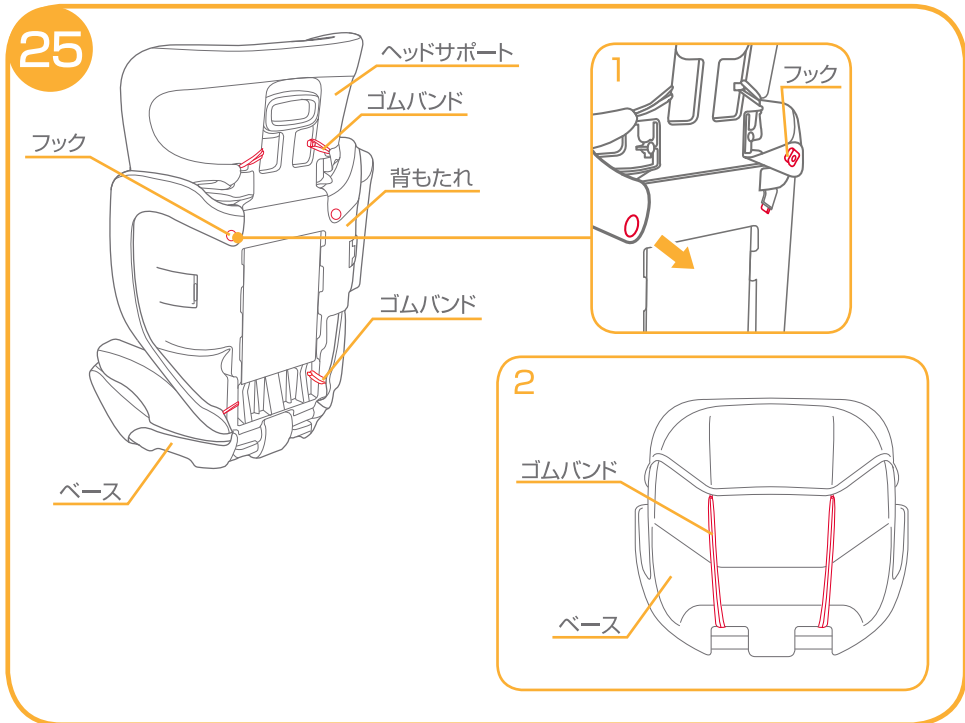

使用上の注意

- ! ブースターの設置・取付けには十分注意して下さい。
可動シートや車両ドアで挟まれないように十分注意して下さい。
- ! このブースターは体重15～36kg(目安として3歳～12歳頃)までのお子様を使用して下さい。
- ! ブースターを適切に使用しない場合、急転回、急停止、事故の際に重傷もしくは死亡につながる恐れがあります。
- ! ブースターに純正部品以外のシートカバーを使用しないで下さい。故障や交換については販売店に問い合わせして下さい。
- ! 取扱説明書に記載されていない取付方法はしないで下さい。
- ! ブースターは必ず後部座席に取付けて下さい。助手席に取付けることはできません。
- ! 絶対にお子様を車内に残しておかないで下さい。

- ! ブースターを固定しないまま車内に置くことは絶対にしないで下さい。事故の際に固定されていないブースターが車内を飛び回り、怪我をする恐れがあります。車から降ろしておくか、シートベルトでしっかりと固定しておいて下さい。
- ! 車内に荷物等を置かないで下さい。衝突時に怪我の原因となります。
- ! 事故後にはブースターを交換して下さい。些細な事故であってもブースターが目に見えないダメージを受けている可能性があります。
- ! 破損や欠品のあるブースターは絶対に使用しないで下さい。切断、摩耗、損傷しているシートベルトは使用しないで下さい。
- ! 直射日光が当たるとブースターが高温になる可能性があります。高温部に触れるとお子様が火傷を負う危険性があります。ブースターにお子様を乗せる前に必ず金属、プラスチック部品を触って確認して下さい。

- ! ブースターを他人に譲渡する場合は必ず取扱説明書も一緒に渡して下さい。
- ! 中古ブースターや使用履歴の分からないブースターは絶対に使用しないで下さい。
- ! 本ブースターをシートカバーなしで使用しないで下さい。
- ! ブースターの分解、改造等はしないで下さい。他社製品の部品や付属品を使用しないで下さい。
- ! ブースターを本説明書に記載されていない方法、部品で取り付けしないで下さい。

非常時

非常時もしくは事故の際には、お子様の応急手当てをし、すぐに病院へ行って下さい。

製品情報

本製品をご使用になる前に、取扱説明書の全ての記載事項をお読み下さい。ご不明な点がございましたら、下記にご連絡下さい。

株式会社カトージ TEL. 0568-67-5701 FAX. 0568-67-8322
受付時間 AM10:00～PM5:00（土日、祝祭日を除く）
生産物賠償責任(PL)保険付

使用対象年齢

本ブースターは次の条件を満たす場合のみ使用することができます。

〈背もたれ付〉

体重15kg以上36kg未満(目安として3歳～12歳まで)で
身長96cm以上150cm未満のお子様であること。

※自動車の肩ベルトが肩ベルトガイドを通り、お子様の肩に掛かっていることを必ず確認して下さい。

〈ベースのみ〉

体重15kg以上36kg未満(目安として4歳～12歳まで)で
身長101cm以上150cm未満のお子様であること。

※自動車の肩ベルトがベルトクリップを通り、お子様の肩に掛かっていることを必ず確認して下さい。

- 1.本ブースターは「汎用(ユニバーサル)カテゴリー」のチャイルドシートです。本製品は、自動車での一般的な使用に関するECER44、04シリーズに準拠していますので、ほとんどの車両に使用できますが、すべての車両に対応しているわけではありません。
- 2.車両の取扱説明書にこの年齢帯の「汎用(ユニバーサル)カテゴリー」のチャイルドシートが利用できると記載されている場合には、正しく装着することができます。

製品：ブースター

対象：体重15～36kgのお子様

体重グループ：2、3

材料：プラスチック、金属、布

特許番号：特許申請中

ブースターの組立方法

ヘッドサポートの組立方法

(図1～図3参照)

- 1.箱から取り出したブースターは、(図1)のようになっています。
- 2.図のようにヘッドサポートと背もたれの後部を見て下さい。(図2)調節レバーを握り(図2-1)、パチンと音がするまで差し込んで下さい。(図2-2)
- 3.ヘッドサポートのシートカバーを背もたれシートの中に差し込んで下さい。(図3)

背もたれの組立方法

(図4～図6参照)

- 1.背もたれをベースに取り付ける際は、背もたれのU字型フックを背もたれ固定部に強く下に押し付けて取り付けして下さい。(図4)
- 2.背もたれを起こして下さい。(図5)
! 背もたれが確実に取り付けられていることを必ず確認して下さい。
- 3.完成図です。(図6)

ヘッドサポートの高さ調節方法 (図7参照)

- 1.ヘッドサポートの後部にある調節レバーを握って高さを調節して下さい。(図7)

車両へ取り付ける際の注意

車両のシートベルトの注意 (図8～図9参照)

- 1.車両の2点式シートベルトへの取り付けはできません。(図8)
- 2.車両の3点式シートベルトへの取り付けはできます。(図9)

車両の座席の注意 (図10参照)

〈取付可能な座席〉

- 1.後部座席の両端(図10-1)
- 2.横から見た図(図10-7)

〈取付不可な座席〉

- 1.運転席(図10-2)、助手席(図10-3)、後部座席の真ん中(図10-4)、横側を向いた座席(図10-5)、後側を向いた座席(図10-6)

シートベルトの種類	機能・特徴	取付可否	取り付けの注意点
ALR 自動ロック式 ベルト巻取り装置	シートベルトを引き出して途中で止めるとその位置で固定され、戻す方向にしか動かなくなる(それ以上引き出せなくなる)。最後まで戻しきると固定機能が解除される。	×	取り付けできません。
ELR 緊急ロック式 ベルト巻取り装置	ゆっくりとならばシートベルトを引き出すことができるが、強く引くと固定され、それ以上引き出せなくなる。	○	ゆっくりとシートベルトを引き出して本製品を取り付けて下さい。
NR	固定機能がなく、どの状態でもシートベルトの引き出し、戻しができる。	×	取り付けできません。
ELR/ALR チャイルドシート 固定機構付 ベルト巻き取り装置	通常時はELRとして機能。シートベルトを最後まで引き出すと、ALRに切り替わり、シートベルトが最後まで引き戻ると、再びELRに切り替わる。	○	ELRで取り付け。ALRに切り替わってしまった場合、シートベルトを最後まで引き出し、ELRに切り替えてから取り付けして下さい。
その他のシートベルト	パッシブシートベルト・2点式・5点式シートベルトなど。	×	取り付けできません。

※中古車やディーラー限定モデルなど、特別仕様車の場合には、座席やシートベルトの種類が自動車の取扱説明書の内容と異なることがあります。確認できなかった場合には、自動車のメーカーや、自動車をお買い求めになったディーラーにお問い合わせ下さい。

背もたれ付ブースターの取付方法

(図11～図17参照)

- 1.車両のシートをリクライニングさせた状態でブースターを使用しないで下さい。(図12)(図11の状態で使用して下さい。)
- 2.車両シートベルトを引き出し、(図13-1)の肩ベルトガイドに通し、(図13-2)のように肩ベルトを肘掛けの下に通して、バックルを留めて下さい。(図13-3)
バックルのベルトが長すぎてブースターを確実に固定できない場合は使用しないで下さい。(図13-4)
- 3.腰ベルトは腰の下の方で締めて下さい。(図13)
- 4.ヘッドサポートの高さを正しい位置にする場合は、ヘッドサポートの下部とお子様の肩が同じくらいの高さであることを確認して下さい。(図14)
- 5.肩ベルトがお子様の肩にかかっていることを確認して下さい。(図15)
! ブースターは肩ベルト、腰ベルトが装備されたシートにしっかりと設置して下さい。
! お子様の背筋を伸ばしてブースターに座らせて下さい。
- 6.(図16)のように肩ベルトガイドに通っていることを確認して下さい。
- 7.(図17)のように肩ベルトガイドから外れている場合は直し直して下さい。
! ベルトがお子様の首、頭、顔にかかる場合は、ヘッドサポートの高さを調節し直して下さい。
! ベルトがねじれていないか必ず確認して下さい。

ベースのみの取付方法

(図18～図24参照)

1. ブースターシートの背もたれを水平に倒し(図18-1)、
(図18-2)のようにベースから背もたれを取り外して下さい。
2. 自動車の肩ベルトが(図19)のようにお子様の肩にかかるかどうか確認して下さい。
3. ベルトクリップを図のようにベースに通し、ループに通して下さい。(図20)ベースのみで使用する場合はベルトクリップを必ず使用して下さい。
4. 車の肩ベルトをベルトクリップに通して下さい。(図21)(図22)ベルトクリップがお子様の肩にくるように長さを調節して下さい。
5. 肩ベルトの位置が正しい位置にくるように調節して下さい。
(図23)
6. ベースが正しく取り付けられているか必ず確認して下さい。(図24)
肩ベルトがお子様の肩の上を通っていること。(図24-1)
肩ベルトが肘掛けの下を通っていること。(図24-2)
車の肩ベルトのバックルが確実に取り付けられていること(図24-3)
バックルのベルトが長すぎてブースターを確実に固定できない場合は使用しないで下さい。(図24-4)
7. 腰ベルトは腰の下の方で締めて下さい。(図24)

シートカバーの取外し方法

(図25参照)

1.シートカバーを取り外す場合は、ヘッドサポートのゴムバンドを2カ所、背もたれ後部のフック2カ所とゴムバンドを2カ所外して下さい。(図25)

! フックを外す場合は、(図25-1)のように引き下げて下さい。

2.ベースの裏側にあるゴムバンドを外して下さい。(図25-2)
シートカバーを取り付ける場合は、上記の手順を逆順で行って下さい。

お手入れ方法

- 下記の洗濯表示に従いシーートの洗濯をして下さい。
- 快適に使用していただくため、こまめに洗濯することをおすすめします。
- 乾かす際にドライヤーを使用しないで下さい。
- カビが発生する恐れがありますので、洗濯後はよく乾かしてからご使用下さい。

 液温は、30℃を限度とし、洗濯機で洗濯ができます。

 漂白剤は使用しないで下さい。

 アイロンがけはできません。

 ドライクリーニングはできません。

 タンブル乾燥はできません。

 吊り干しして下さい。

◇ サビ等を防ぐために水濡れ等を避けて下さい。

◇ プラスチック部分が汚れている時は、湿らせた布等で拭き取った後、乾いた布等で水分を拭き取って下さい。

◇ 研磨剤、溶剤（ベンジン、シンナー等）は決して使用しないで下さい。

◇ スモッグ、水、雨、雪等にさらさないよう注意して下さい。

◇ 長時間、直射日光に当たったり、湿気が多い場所に放置したりしないで下さい。

◇ 乾燥している場所に置いて下さい。

◇ 定期的に各部分が緩んでいないか、部品が壊れていないか点検して下さい。

保証書

〈保証規定〉 ○本保証書は日本国内においてのみ有効です。(This warranty is valid only in Japan)

- 1.正常なご使用状態において製造上の不備により故障及び損傷した場合は、お買い上げ日から保証期間内、無料にて修理致します。
- 2.次のような場合は、保証期間内でも有料修理となります。
 - ・ 不適当な使用、取扱いや改造による故障及び損傷の場合
 - ・ 災害、事故等による故障及び損傷の場合
 - ・ 本保証書の提示がない場合
 - ・ 本保証書にお買い上げの年月日の記載がない場合
 - ・ お買い上げ後の輸送、移動、落下等による故障及び損傷の場合
 - ・ 消耗部品が消耗し、取り替えを要する場合
 - ・ 本保証書を紛失した場合
- 3.次のような場合は、保証期間内であっても修理できない場合があります。
 - ・ 製造中止の製品で、部品の在庫がなくなった場合
 - ・ 不正改造による修理不能になった場合

品番・品名	38608 ハイバックブースタートリロエコ (チェリー)	<input type="checkbox"/>	保証期間 お買い上げ日より1年間 (ただし保証規定による)
	38612 ハイバックブースタートリロエコ (エンバー)	<input type="checkbox"/>	
お客様	お名前	お買い上げ日 年 月 日	
	ご住所	TEL	

※お客様の正常な使用状態において、万一故障及び損傷した場合には上記記載の保証規定に基づき修理させていただきますので、お買い上げの販売店へ連絡して下さい。

※本書は再発行いたしませんので大切に保管して下さい。

修理メモ