

# 【ベビーウォーカー取扱説明書】

使用する前に必ず説明書をお読み下さい。

**KATOJI**®

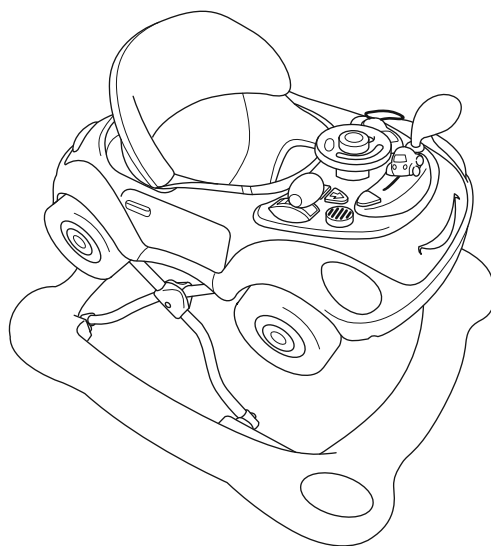

説明書を読んだ後は大切に保管して下さい。  
また、この製品を譲ったり、貸したりする時は  
取扱説明書を一緒に付けて下さい。

## 〈目次〉

使用上の注意	2
各部の名称	2
使用部品	3
組立方法	3~6
テーブルトイの使用方法	7
高さ調節方法	8
ロッキングモードの使用方法	8~9
お手入れ方法	9
保証書	10

## ⚠ 使用上の注意

- ◆取扱説明書通りに保護者が組立て、使用して下さい。
- ◆用途(お子様を乗せること)以外に使用しないで下さい。
- ◆連続使用時間は30分以内にして下さい。
- ◆保護者が組立て及び操作を行って下さい。
- ◆使用中は必ず保護者の方が付き添って下さい。
- ◆この商品は7ヶ月以上、15ヶ月以下のお子様にご使用下さい。
- ◆適応年齢であっても、つかまり立ちができるようになってから一人歩きができるまでの期間に使用することが望ましく、また敷居や座布団等の障害物のない場所、転倒の恐れがある物がない場所を選んで下さい。
- ◆ウォーカーの使用は室内のみに限ります。戸外では使用しないで下さい。
- ◆危険な場所(ストーブやアイロン等の危険物の付近、階段の降り口やベランダの出入り口、玄関の段差等、転落の恐れがある所等)では使用しないで下さい。
- ◆使用する前に本体が確実に固定されているか、各部品が確実に取り付けられているか必ず確認して下さい。
- ◆お子様を乗せたままでの高さ調節は危険ですので行わないで下さい。
- ◆ボディの高さ調節を行った後は、必ずその高さで座席が確実に固定されていることを確認して下さい。
- ◆ウォーカーの可動箇所をお子様ที่触らないよう注意して下さい。
- ◆ウォーカーに2人以上のお子様を乗せたり、座席の上に立たせたり、ボディの上に乗せたりしないで下さい。
- ◆お子様を乗せたまま本体を持ち運びしないで下さい。
- ◆お子様がシートからすべり落ちることのないよう、両足が床についているか確認して下さい。
- ◆電気コード、暖房機、暖炉、又は他の熱い場所、物は危険ですので、必ず片付けてから使用して下さい。
- ◆ウォーカーを使用中は他のお子様を近づけないようにして下さい。
- ◆ひもやゴム、小さなおもちゃ等は思わぬ事故や故障の原因になりますので、ウォーカーに近づけないで下さい。
- ◆本体が故障したり、部品が破損、紛失した場合は使用をやめてすぐ修理するようにして下さい。
- ◆本体の分解、改造はしないで下さい。
- ◆本体に付属している梱包材(ビニール袋等)は窒息の事故につながる恐れがありますので、お子様の手の届かない場所に保管するか廃棄するようにして下さい。

## 各部の名称

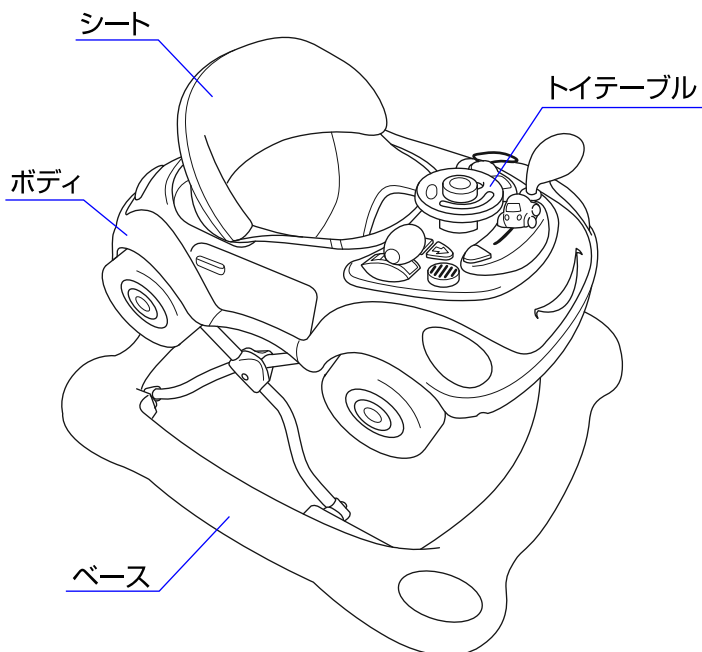

※説明書内のイラストと実際の商品とでは多少形状が異なる場合があります。

# 使用部品

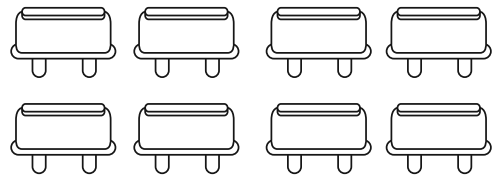
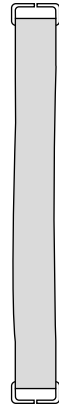
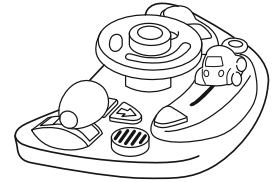
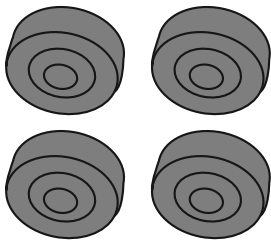
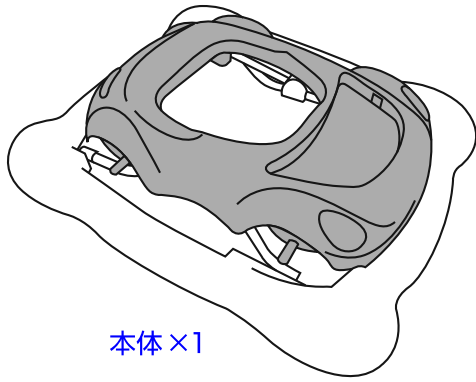

# 組立方法

1

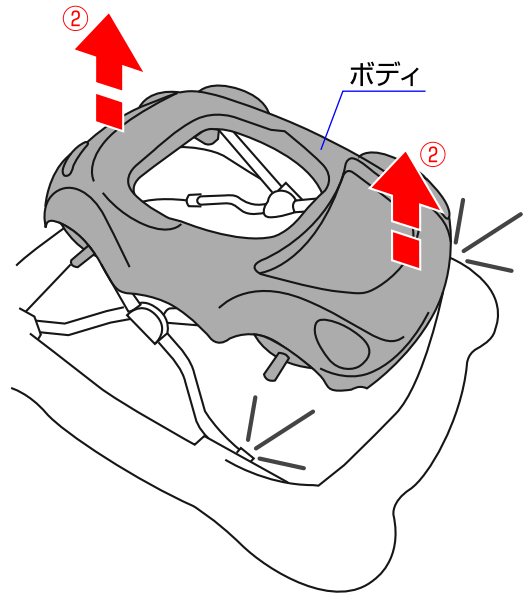
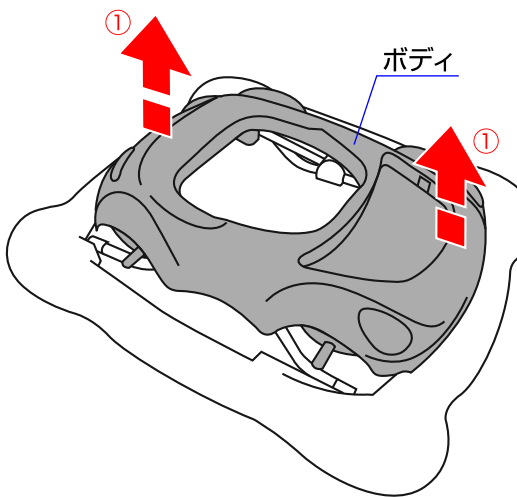

1. ボディを持ち上げて固定させて下さい。(①→②)

# 2

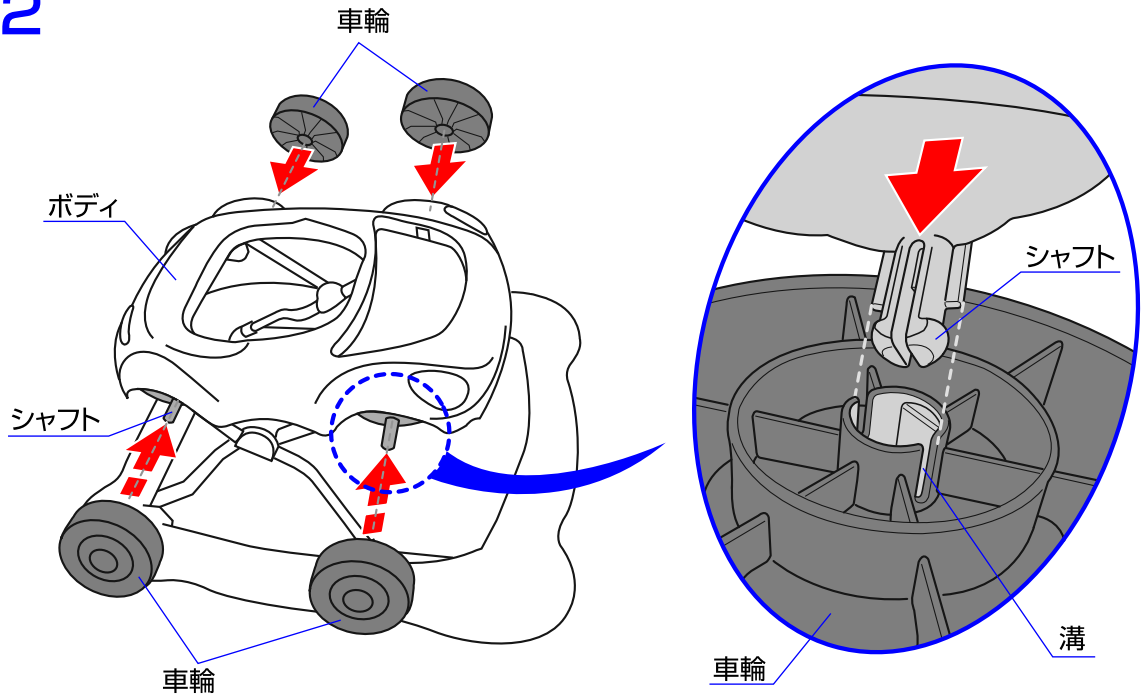

2. ボディのシャフトに車輪の溝を合わせて差し込んで取り付けて下さい。※車輪は回転しません。

# 3

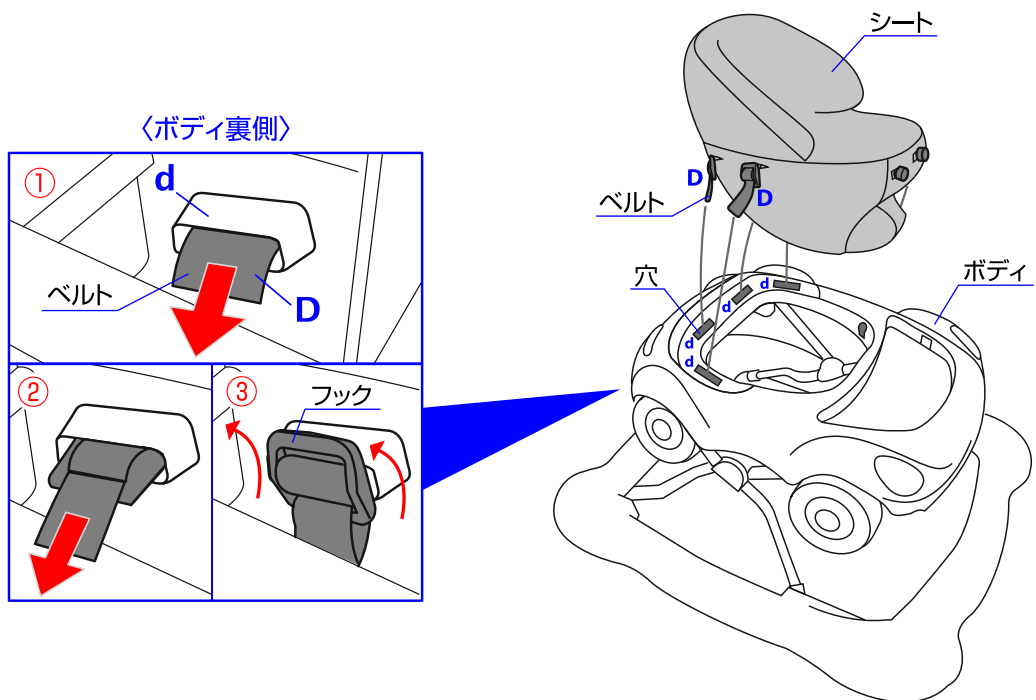

3. シートのベルトDをボディのd穴に差し込んで下さい。フックを出して固定して下さい。(①～③)※4カ所行って下さい。

4

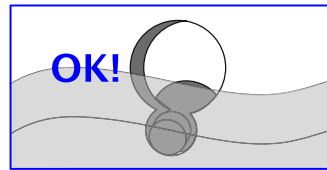
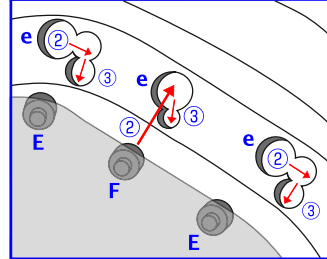
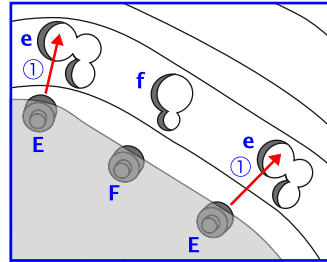
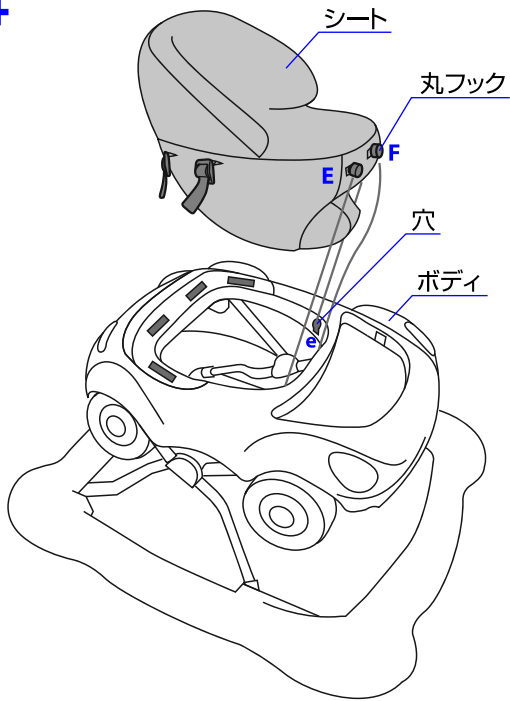

4.①最初に丸フック E(2カ所) を e 穴に差し込んで下さい。②丸フック E を横にスライドしながら、丸フック F を差し込んで下さい。③丸フック E、F を下げて固定して下さい。

※シートが確実に固定されていることを必ず確認して下さい。

5

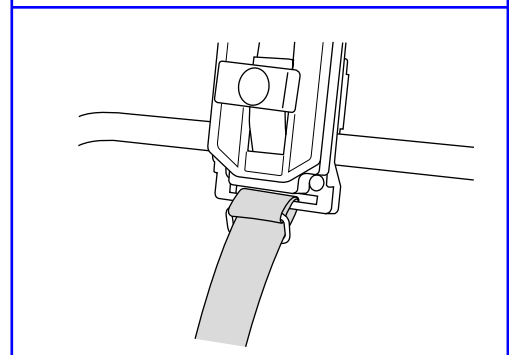
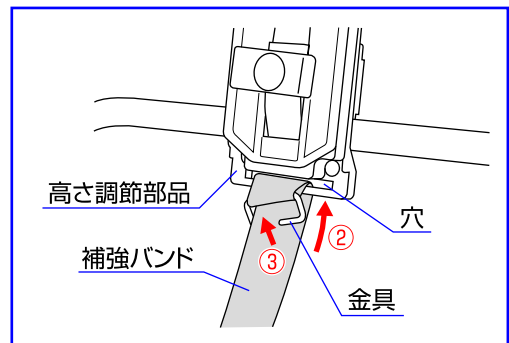
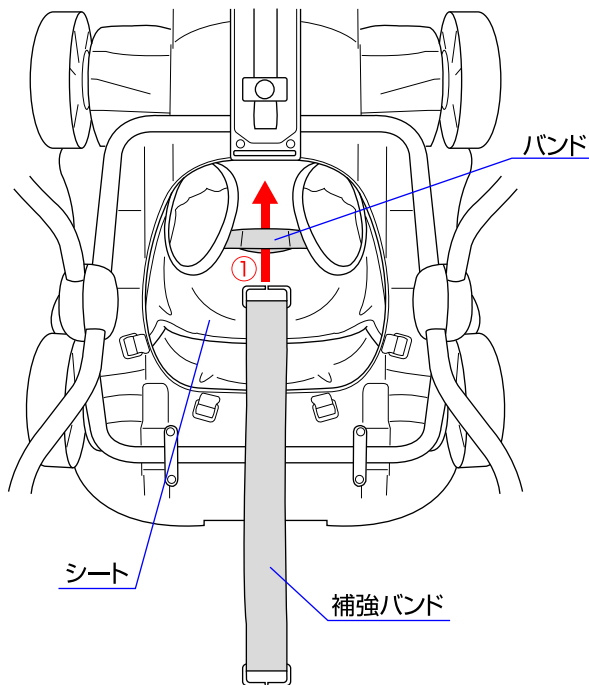

5.①補強バンドをシートの裏側のバンドに通して下さい。②補強バンドを高さ調節部品の穴に通して、③金具に通して取り付けして下さい。

6

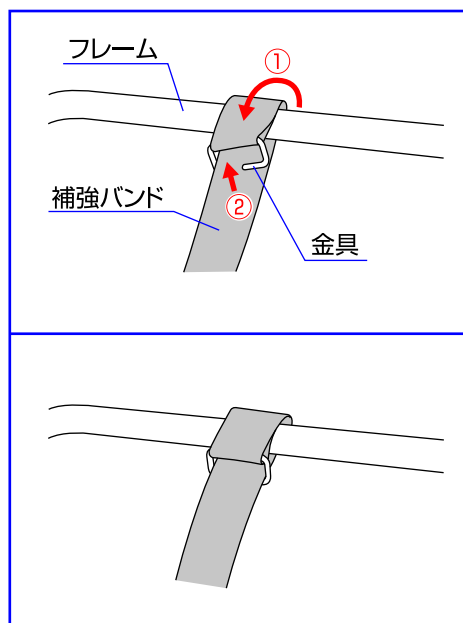
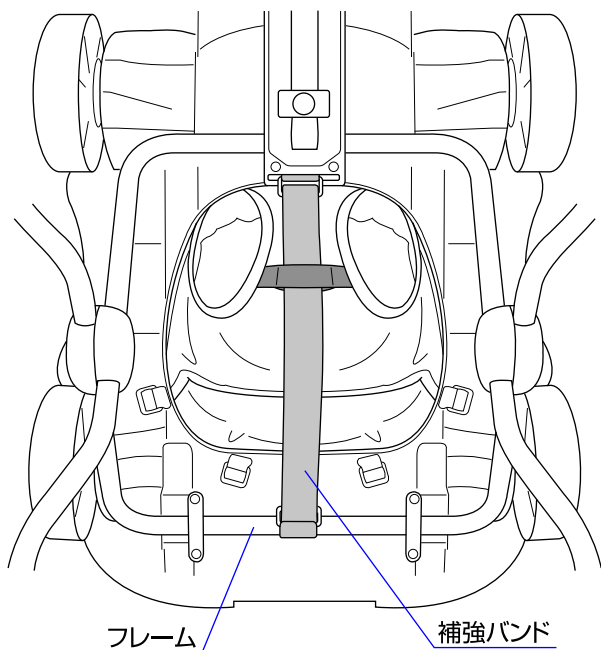

6. 補強バンドの反対側は①フレームに巻いて、②金具に通して取り付けて下さい。

7

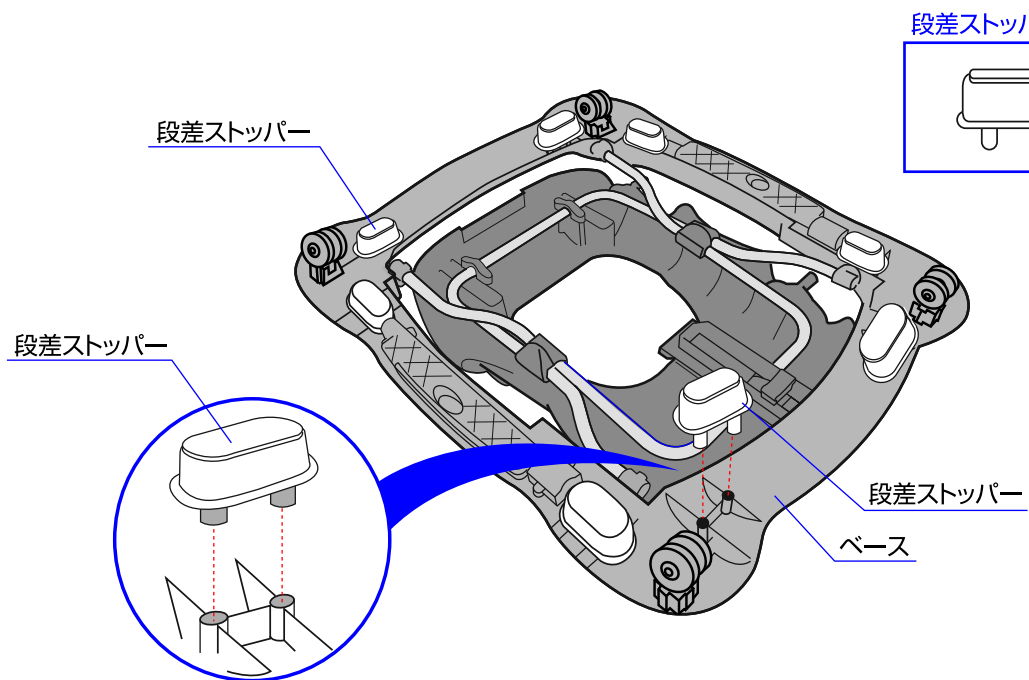

7. 段差ストッパーをベースの裏側に差し込んで取り付けて下さい。(計8個)

# テーブルトイの使用法

※プラスドライバーを用意して下さい。

1

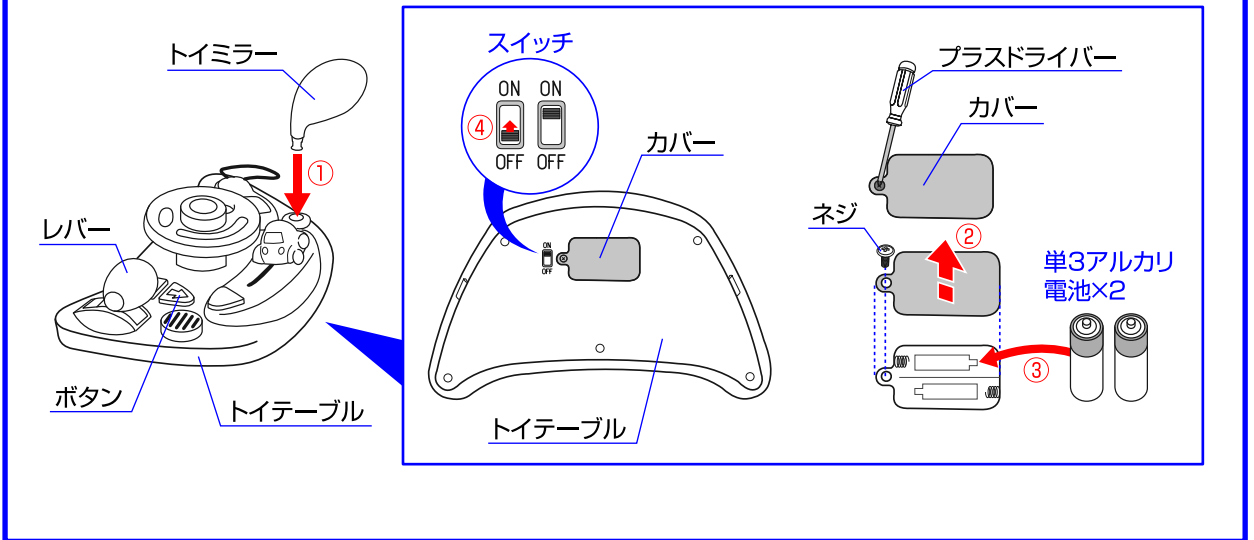

- ①最初にトイテーブルにトイミラーを差し込んで取り付けて下さい。
  - ②トイテーブルの裏側にあるカバーのネジをプラスドライバーで取り外して下さい。
  - ③単3アルカリ電池2本を図の向きで入れて、カバーを閉じ、ネジを確実に締めて下さい。
  - ④トイテーブルのスイッチをONにして、上面にあるボタンを押したり、レバーを動かすと音楽や音が鳴ります。使用しない場合はスイッチをOFFにして下さい。
- ※オキシライド乾電池は使用しないで下さい。

2

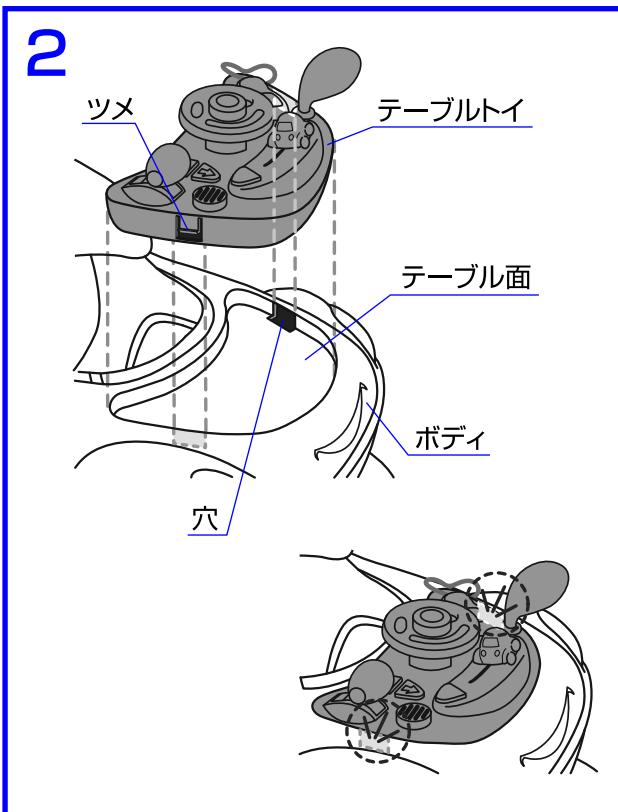

3

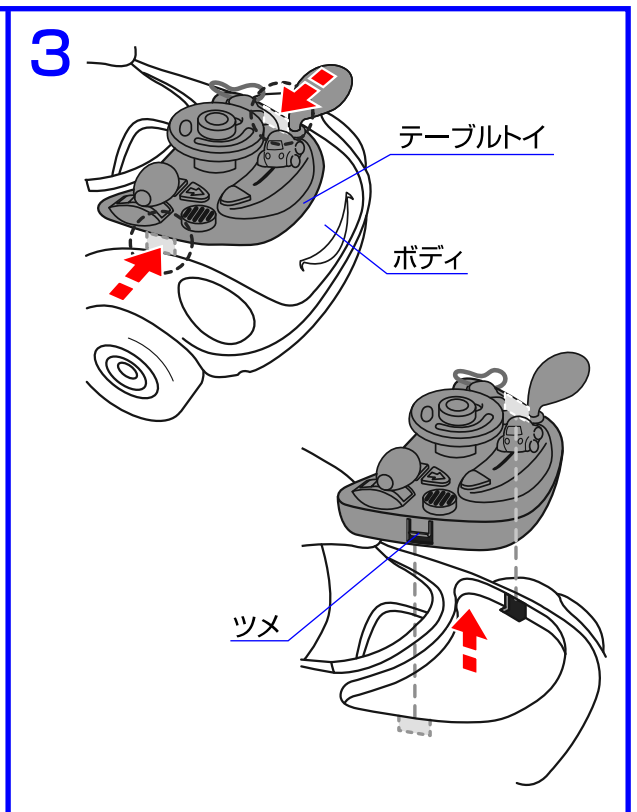

2. テーブルトイのツメをボディのテーブル面の穴に取り付けて下さい。

3. テーブルトイを取り外す場合は、ボディの裏側からテーブルトイのツメを押して取り外して下さい。



## 高さ調節方法

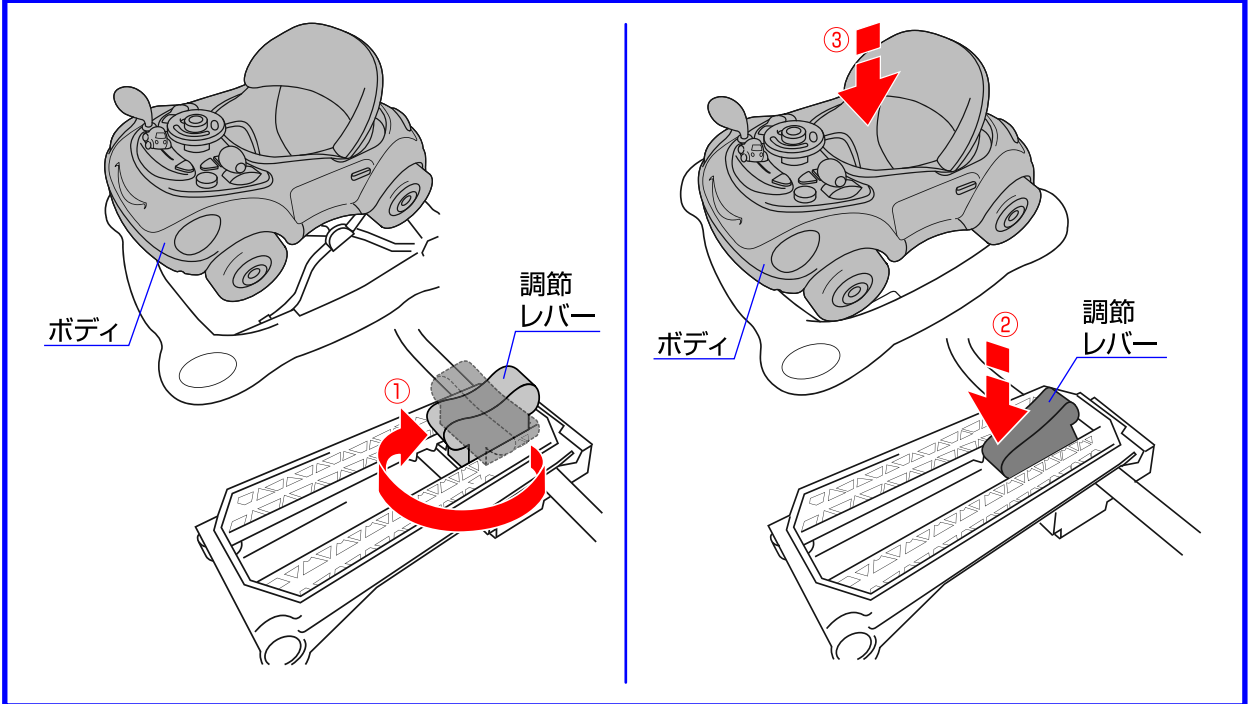

◇ボディの裏側にある調節レバーを①回転させて、②調節レバーを押し込んで下さい。③ボディを持ちながらゆっくりとボディを下げて下さい。ボディを上げる場合はボディを持って上げて下さい。(3段階調節)

※ボディの高さ調節をする場合は手や指を挟まないように注意して下さい。

## ロックモードの使用法

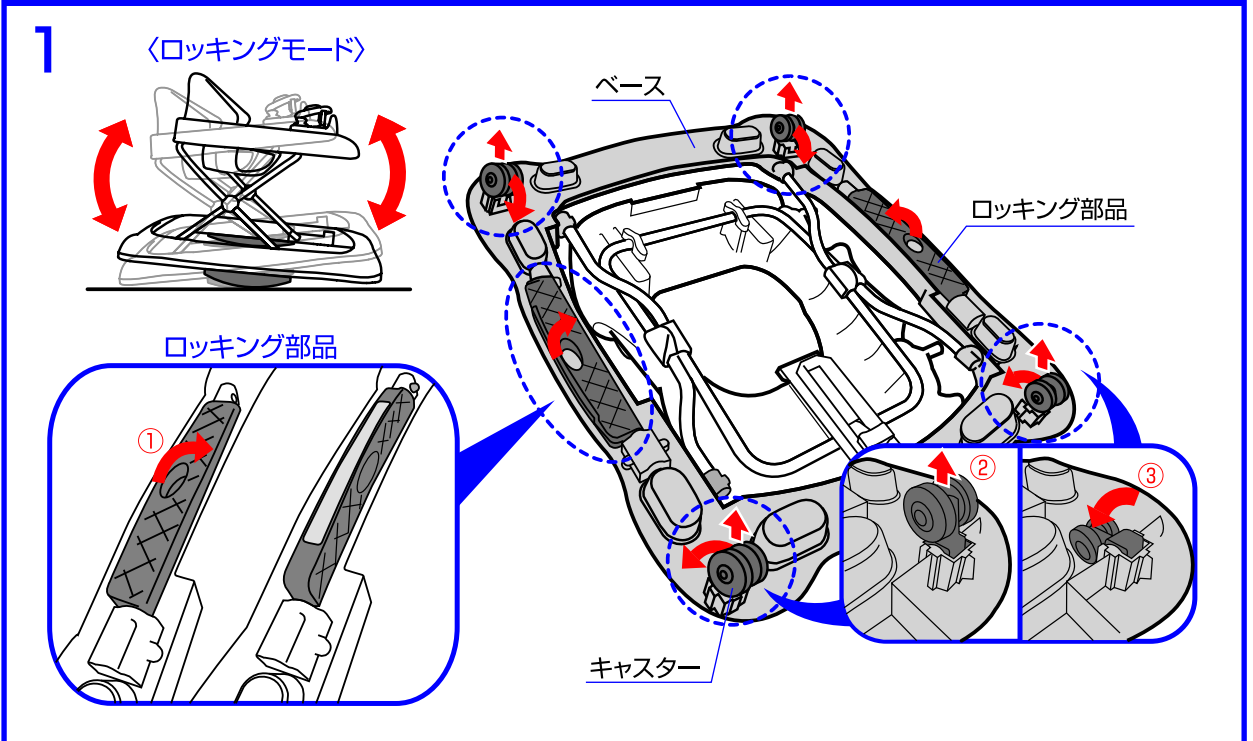

1. ロックモードにする場合は、①ベースの裏側にあるロック部品を起こして下さい。(2箇所) ②キャスターを引っ張りながら、③キャスターを収納して下さい。(4箇所)

## 2

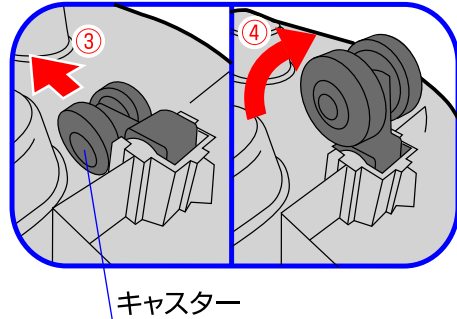
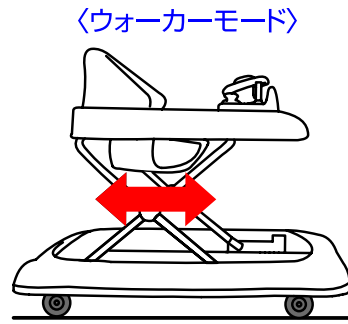
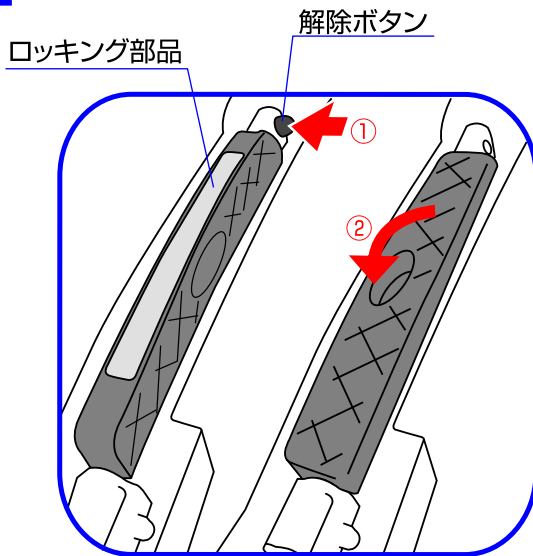

2. ロッキングモードからウォーカーモードに戻す場合は、①ロック部品の解除ボタンを押して、②ロック部品を収納して下さい。(2箇所) ③キャスターを引っ張り、④キャスターを起こして下さい。(4箇所)

## お手入れ方法

- ◇布部分に付いたホコリはブラシ等で取り除いて下さい。
- ◇可動部分が汚れている時は乾いた布等で拭き取って下さい。また必要に応じて油(シリコンオイル等)を注して下さい。
- ◇金属部分はサビ等を防ぐ為に水濡れを避けて下さい。
- ◇各部が汚れている時は湿らせた布等で拭き取った後、乾いた布等で水分を拭き取って下さい。
- ◇研磨剤、溶剤(ベンジン、シンナー等)は決して使用しないで下さい。
- ◇ウォーカーをスモッグ、水、雨、雪等にさらさないよう注意して下さい。
- ◇ウォーカーを長時間直射日光に当てたり、湿気の多い場所に放置したりしないで下さい。
- ◇ウォーカーは乾燥している場所に置いて下さい。
- ◇定期的に各部が緩んでいないか、部品が壊れていないか点検して下さい。

# 保証書

〈保証規定〉 ○本保証書は日本国内においてのみ有効です。(This warranty is valid only in Japan)

- 1.正常なご使用状態において製造上の不備により故障及び損傷した場合は、お買い上げ日から保証期間内、無料にて修理致します。
- 2.次のような場合は、保証期間内でも有料修理となります。
  - ・不適切な使用、取扱いや改造による故障及び損傷の場合
  - ・災害、事故等による故障及び損傷の場合
  - ・本保証書の提示がない場合
  - ・本保証書にお買い上げの年月日の記載がない場合
  - ・お買い上げ後の輸送、移動、落下等による故障及び損傷の場合
  - ・消耗部品が消耗し、取り替えを要する場合
  - ・本保証書を紛失した場合
- 3.次のような場合は、保証期間内であっても修理できない場合があります。
  - ・製造中止の製品で、部品の在庫がなくなった場合
  - ・不正改造による修理不能になった場合

品番・品名	28501	保証期間 お買い上げ日より1年間 (ただし保証規定による)
	ベビーウォーカー DRIVE	
お客様	お名前	お買い上げ日 年 月 日
	ご住所	TEL

※お客様の正常な使用状態において、万一故障及び損傷した場合には上記記載の保証規定に基づき修理させて頂きま  
ので、お買い上げの販売店へ連絡して下さい。

※本書は再発行いたしませんので大切に保管して下さい。

修理メモ

※お気づきの点がございましたら下記までお問合せ下さい。

修理・廃棄について ◇製品の修理についてはお客様が直接修理に携わることはしないで下記にお問合せ下さい。  
◇製品の廃棄については各地方自治体の処分方法に従って下さい。

**KATOJI**<sup>®</sup>

発売元 株式会社カトージ

〒484-0894 愛知県犬山市羽黒北金屋39-2

生産物賠償責任(PL)保険付

TEL. 0568-67-5701 FAX. 0568-67-8322

受付時間 AM10:00~PM5:00(土日、祝祭日を除く)